



Sedimentationsschacht

Das verschmutzte Regenwasser wird durch das Leitblech am Zulauf in eine kreisförmige Strömung geleitet und in seiner Fließgeschwindigkeit abgebremst. Dadurch lagern sich die feinen Schmutzteilchen am Behälterboden ab (Sedimentation). Die Funktion des nachfolgenden Sickerschachtes bleibt somit auf Jahre erhalten. Auch Öl und Benzin wird im Havariefall vom Zentralrohr zurückgehalten.

Je nach Bedarf und Schmutzzufuhr ist der Schlamm von einem Fachbetrieb zu entsorgen.

Sedimentationsschacht in Ringbauweise

DIN 4034-2

bestehend aus:

- Bodenring 1030 mm bzw. 1100 mm hoch
- Schachtring 1000 mm hoch mit Zu- und Ablaufbohrung und Bohrdichtung
- Schachthals 600 mm bzw. 700 mm hoch
- Zentralrohr mit Ablaufstutzen und Haltekonstruktion mit Befestigungsmaterial in Edelstahl
- Leitblech aus Edelstahl beim Zulauf

Einstufung nach DWA-M 153, Typ D25

Art. Nr.	lichte Weite mm	Zentralrohr-Ø mm	max. Oberflächenbeschickung (m³/m²xh)	zulässiger Zufluss in L/s	Durchgangswert D bei Bemessungsregenspende r(15,1) nach DWD	Zu- u. Ablauf DN	Einlauf-tiefe mm	Tiefe ges. mm	Gesamtgewicht kg	schwerstes Einzelteil kg	Preis € ohne MwSt	Preis € inkl. MwSt
11004*	1000	400	18	4	0,35	160	940*	2650*	2195	580	1.618,50	1.926,02
11204*	1200	400	18	6	0,35	160	940*	2650*	2660	1190	1.838,80	2.188,17
11504*	1500	560	18	9	0,35	160	940*	2720*	3466	1650	2.221,20	2.643,23
12004*	2000	700	18	15	0,35	200	1100*	2720*	5278	2720	2.917,40	3.471,71
12504*	2500	800	18	24	0,35	250	1235*	2790*	8168	3910	4.480,70	5.332,03

weitere Größen auf Anfrage

* zuzüglich Abdeckung siehe Seite 48

Einlauf-tiefe und Gesamttiefe sind mit jeweils 1cm Mörtelfuge gerechnet.



Sedimentationsschacht in monolithischer Rundbauweise

DIN 4034-2

bestehend aus:

- monolithisch gefertigtem Betonbehälter mit 100 mm Wandstärke
- Schachthals DN 2000 mit zentrischen Einstieg DN 625
- Schachthals DN 2500 schalungserhärtet mit versetzten Einstieg DN 625
- mit 3 eingebauten Gewindeankern Rd 20 im Schachthals DN 2500 und 3 eingebauten Gewindeankern Rd 24 im Behälter
- fertig montiertes Zentralrohr mit Ablaufstutzen und Haltekonstruktion in Edelstahl
- fertig montiertes Leitblech in Edelstahl
- Göbeldeckel 50 kN

Einstufung nach DWA-M 153, Typ D25

Art. Nr.	lichte Weite mm	Zentralrohr-Ø mm	max. Oberflächenbeschickung (m³/m²xh)	zulässiger Zufluss in L/s	Durchgangswert D bei Bemessungsregenspende r(15,1) nach DWD	Schlammfangraum Liter	Zu- u. Ablauf DN	Einlauf-tiefe mm	Ablauf-tiefe mm	schwerstes Teil kg	Gesamtgewicht kg	Preis € ohne MwSt	Preis € inkl. MwSt
43236*	2000	700	18	15	0,35	1820	200	1200	1300	4380	5485	3.582,00	4.262,58
43258*	2000	700	18	15	0,35	3390	200	1200	1300	5170	6275	3.712,00	4.417,28
43136*	2500	800	18	24	0,35	3136	250	1240	1340	5750	7735	4.644,00	5.526,36
43558*	2500	800	18	24	0,35	5586	250	1240	1340	6750	8735	5.108,00	6.078,52

* nur auf Bestellung

Sedimentationsschacht in monolithischer Rundbauweise

nach EN 1917, DIN V 4034-1/Typ 2

Das verschmutzte Regenwasser wird durch das Leitblech am Zulauf in eine kreisförmige Strömung geleitet und in seiner Fließgeschwindigkeit abgebremst. Dadurch lagern sich die feinen Schmutzteilchen am Behälterboden ab (Sedimentation). Die Funktion des nachfolgenden Sickerschachtes bleibt somit auf Jahre erhalten. Auch Öl und Benzin wird im Havariefall vom Zentralrohr zurückgehalten.

Je nach Bedarf und Schmutzzufuhr ist der Schlamm von einem Fachbetrieb zu entsorgen.

bestehend aus:

- monolithisch gefertigtem Betonbehälter mit 150 mm Wandstärke
- Zentralrohr mit Ablaufstutzen, Haltekonstruktion in Edelstahl und PVC- Anschlussrohr eingebaut
- Kombi-Gleitringdichtung SDVseal
- Konus bei DN 1000 System Bernrieder IDLA (siehe Seite 16)
ab DN 1500 Abdeckplatte mit Aussparung 625 mm
- Leitblech aus Edelstahl bei Zulauf eingebaut
- eingebauter Zu- und Ablauf
- eingebaute Kugelkopfanker 1,5-2,5 to bei DN 1000 und DN 1200, Gewindeanker RD 30 bzw. RD 36 bei DN 1500, DN 2000 u. DN 2500

Einstufung nach DWA-M 153, Typ D25

Art. Nr.	lichte Weite mm	Zentralrohr-Ø mm	max. Oberflächenbeschickung (m³/m²xh)	zulässiger Zufluss in L/s	Durchgangswert D bei Bemessungsregenspende r(15,1) nach DWD	Zu- u. Ablauf DN	Einlauf-tiefe mm	Tiefe ges. mm	Gesamtgewicht kg	schwerstes Einzelteil kg	Preis € ohne MwSt	Preis € inkl. MwSt
41039*	1000	400	18	4	0,35	160	860 ^x	2760 ^x	3918	3518	2.657,75	3.162,72
41240*	1200	400	18	6	0,35	160	960 ^x	2760 ^x	4670	3820	2.937,45	3.495,57
41587*	1500	560	18	9	0,35	160	717 ^x	2667 ^x	7280	6110	3.812,00	4.536,28
42015*	2000	700	18	15	0,35	200	837 ^x	2717 ^x	10860	8360	5.056,00	6.016,64
42524*	2500	800	18	24	0,35	250	917 ^x	2767 ^x	15610	11040	6.658,00	7.923,02

^x zuzüglich Abdeckung siehe Seite 48

* nur auf Bestellung

Ausführung in Stahlbeton auf Anfrage

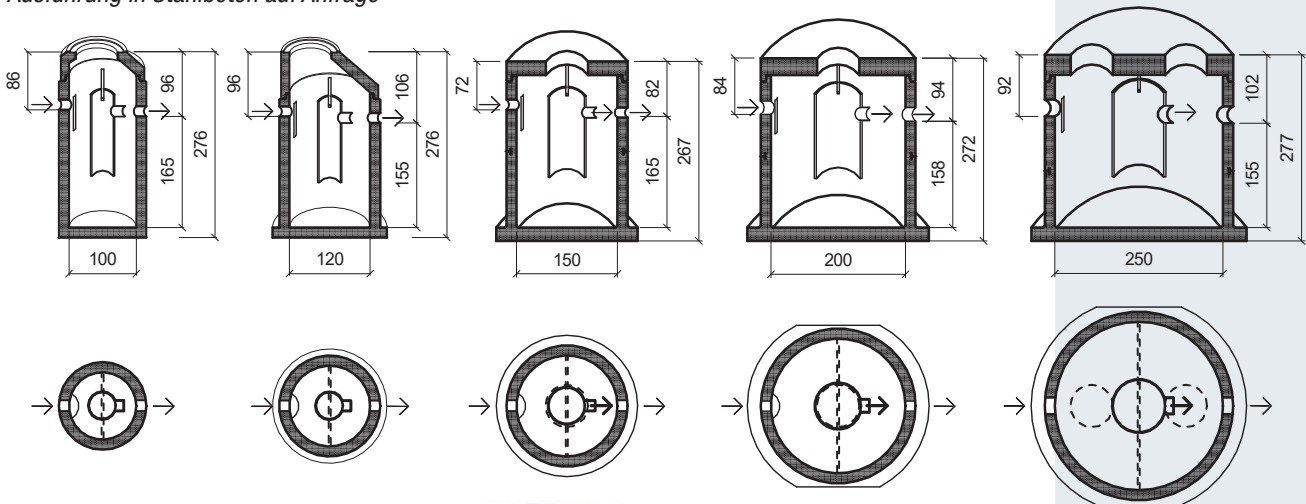

NEU

Hydrodynamischer Abscheider in monolithischer Rundbauweise

nach EN 1917, DIN V 4034-1 / Typ 2

Zulassung durch PIA-Institut Aachen

Das verschmutzte Regenwasser von unterschiedlichen Flächen wird in die SediFlow-Einheit im Betonbehälter eingeleitet. Schwimmergesteuert öffnen sich die Zuläufe in den Behandlungsraum, bis die für die Baustelle errechnete Regenmenge erreicht ist. Die Zuflüsse, welche die Regenmenge überschreiten, werden durch den ebenfalls schwimmergesteuerten integrierten Bypass abgeleitet. Das Bauwerk vereinigt dann das gereinigte Wasser aus dem Behandlungsraum und den abgeleiteten Bypass-Volumenstrom. Die am Ablaufbauwerk angebrachte Leichtstoffsperre sorgt weiterhin für einen Rückhalt von Leichtflüssigkeiten.

Ein Trennbauwerk ist hier nicht mehr erforderlich.

Je nach Bedarf und Schmutzzufuhr ist der Schlamm von einem Fachbetrieb zu entsorgen.

bestehend aus:

- monolithisch gefertigtem Betonbehälter mit 150 mm Wandstärke
- SediFlow-Einheit ist fertig eingebaut im Behälter
- Kombi-Gleitringdichtung SDVseal
- Abdeckplatte mit Aussparung 625 mm
- Abdeckung KL. D 400 KN, ohne Belüftung
- Auflagering (AR-V) DN 625 x 60 mm
- eingebauter Zu- und Ablauf (PVC, KG 2000, PP-SN 10 - 16)
- eingebaute Kugelkopfanke 1,5 - 2,5 to bei DN 1000 und DN 1200, Gewindeanker RD 30 bzw RD 36 bei DN 1500, DN 2000 und DN 2500

Einstufung nach DWA-M 153, Typ D 25, Durchgangswert 0,35

Art. Nr.	lichte Weiter mm	Anschließbare Fläche qm DWA M 153 Typ 24 0,35	Zu- und Ablauf bis DN	Zu- und Ablauftiefe mm	Tiefe ges. mm	schwerstes Teil kg	Gesamtgewicht kg	Preis € ohne MwSt	Preis € inkl. MwSt
410393*	1000	2.500	400	1300	2840	3400	4105	auf Anfrage	
412403*	1200	3.300	500	1350	2840	4243	5228	auf Anfrage	
415873*	1500	5.000	500	1400	2890	5880	7285	auf Anfrage	
420153*	2000	10.000	600	1450	2940	8738	11213	auf Anfrage	
425243*	2500	15.000	600	1500	2990	10596	15401	auf Anfrage	

Einstufung nach DWA-M 153, Typ D 24, Durchgangswert 0,5

Art. Nr.	lichte Weiter mm	Anschließbare Fläche qm DWA M 153 Typ 24 0,50	Zu- und Ablauf bis DN	Zu- und Ablauftiefe mm	Tiefe ges. mm	schwerstes Teil kg	Gesamtgewicht kg	Preis € ohne MwSt	Preis € inkl. MwSt
410395*	1000	3.000	400	1300	2840	3400	4105	auf Anfrage	
412405*	1200	4.500	500	1350	2840	4243	5228	auf Anfrage	
415875*	1500	6.000	500	1400	2890	5880	7285	auf Anfrage	
420155*	2000	12.000	600	1450	2940	8738	11213	auf Anfrage	
425245*	2500	17.500	600	1500	2990	10596	15401	auf Anfrage	

* nur auf Bestellung

Technische Änderungen vorbehalten

NEU

Hydrodynamischer Abscheider in monolithischer Rundbauweise

nach EN 1917, DIN V 4034-1 / Typ 2

Zulassung durch PIA-Institut Aachen

Das verschmutzte Regenwasser von unterschiedlichen Flächen wird in die SediFlow-Einheit im Betonbehälter eingeleitet.

Schwimmgesteuert öffnen sich die Zuläufe in den Behandlungsraum, bis die für die Baustelle errechnete Regenmenge erreicht ist. Die Zuflüsse, welche die Regenmenge überschreiten, werden durch den ebenfalls schwimmgesteuerten integrierten Bypass abgeleitet. Das Bauwerk vereinigt dann das gereinigte Wasser aus dem Behandlungsraum und den abgeleiteten Bypass-Volumenstrom. Die am Ablaufbauwerk angebrachte Leichtstoffsperrung sorgt weiterhin für einen Rückhalt von Leichtflüssigkeiten.

Ein Trennbauwerk ist hier nicht mehr erforderlich.

Je nach Bedarf und Schmutzzufuhr ist der Schlamm von einem Fachbetrieb zu entsorgen.

bestehend aus:

- monolithisch gefertigtem Betonbehälter mit 150 mm Wandstärke
- SediFlow-Einheit ist fertig eingebaut im Behälter
- Kombi-Gleitringdichtung SDVseal
- Abdeckplatte mit Aussparung 625 mm
- Abdeckung KL. D 400 KN, ohne Belüftung
- Auflagering (AR-V) DN 625 x 60 mm
- eingebauter Zu- und Ablauf (PVC, KG 2000, PP-SN 10 - 16)
- eingebaute Kugelkopfancker 1,5 - 2,5 to bei DN 1000 und DN 1200, Gewindeanker RD 30 bzw RD 36 bei DN 1500, DN 2000 und DN 2500

Einstufung nach DWA-A 102, AFS fein für Flächen Kat. II

Art. Nr.	lichte Weiter mm	Anschließbare Fläche qm DWA A 102 Kat. II	Zu- und Ablauf bis DN	Zu- und Ablauftiefe mm	Tiefe ges. mm	schwerstes Teil kg	Gesamtgewicht kg	Preis € ohne MwSt	Preis € inkl. MwSt
410391*	1000	2.500	400	1300	2840	3400	4105	auf Anfrage	
412401*	1200	3.300	500	1350	2840	4243	5228	auf Anfrage	
415871*	1500	5.000	500	1400	2890	5880	7285	auf Anfrage	
420151*	2000	10.000	600	1450	2940	8738	11213	auf Anfrage	
425241*	2500	15.000	600	1500	2990	10596	15401	auf Anfrage	

* nur auf Bestellung

Technische Änderungen vorbehalten

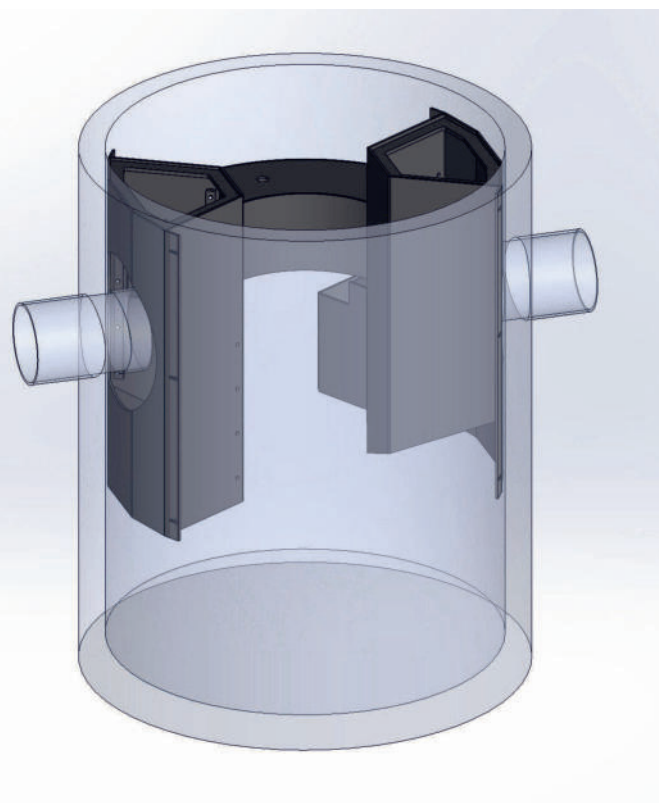

NEU

Lamellenschräglärer in monolithischer Rundbauweise

nach EN 1917, DIN V 4034-1 / Typ 2

Der Lamellenklärer basiert auf dem Prinzip der Sedimentation: Durch die sehr kompakte Bauweise des Lamellenschräglärs können kleinere Bauwerke umgesetzt werden. Der geringere Wartungsaufwand wegen der einfachen Technik erhöht die Wirtschaftlichkeit.

Die modulare Bauweise ermöglicht es mit diesem Konzept alle denkbaren Durchflüsse abzubilden. Durch den integrierten Bypass kann man sich in den meisten Fällen ein zweites Bauwerk sparen. Je nach Bedarf und Schmutzzufuhr ist der Schlamm von einem Fachbetrieb zu entsorgen.

bestehend aus:

- monolithisch gefertigter Betonbehälter mit 150 mm Wandstärke
- entsprechendes Lamellenpaket fertig eingebaut
- Kombi-Gleitringdichtung SDVseal
- Abdeckplatte mit Aussparung 625 mm
- Abdeckung KL. B 125 KN, ohne Belüftung
- Auflagering (AR-V) DN 625 x 60 mm
- eingebauter Zu- und Ablauf (PVC, KG 2000, PP-SN 10 - 16)
- Ablauf mit Gelenkstück und Zulaufgarnitur
- Gewindeanker RD 30 bei DN 2000 bzw. RD 36 bei DN 2500



Bemessungsgrundlagen und Hinweise nach der DWA-M-153

Art. Nr.	lichte Weite mm	Oberflächen- beschickung m / h	Zu- und Ablauf DN	Volumen- strom gesamt l / s	Zulauf- tiefe mm	Ablauf- tiefe mm	Tiefe ges. mm	schwerstes Teil kg	Gesamt- gewicht kg	Preis € ohne MwSt	Preis € inkl. MwSt
420156*	2000	18	200	21,2	870	890	2910	8110	10756	auf Anfrage	
425246*	2500	18	250	42,4	1000	1020	3210	11320	15866	auf Anfrage	
425248*	2500	18	300	35,4	1060	1080	3210	11400	15946	auf Anfrage	
420157*	2000	10	200	11,8	870	890	2910	8110	10756	auf Anfrage	
425247*	2500	10	250	23,6	1000	1020	3210	11320	15866	auf Anfrage	
425249*	2500	10	300	35,4	1060	1080	3210	12035	15946	auf Anfrage	

Bemessungsgrundlagen und Hinweise nach der DWA-A-102

Art. Nr.	lichte Weite mm	Oberflächen- beschickung m / h	Bemessungs- zufluss Qmax l / s	Zu- und Ablauf DN	Behandlungs- durchfluss gesamt l / s	Zu- und Ablauftiefe mm	Tiefe ges. mm	schwerstes Teil kg	Gesamt- gewicht kg	Preis € ohne MwSt	Preis € inkl. MwSt
420158*	2000	4	33,33	200	5,00	870 / 890	2910	8110	10756	auf Anfrage	
425250*	2500	4	66,66	250	10,00	1000 / 1020	3210	11962	15866	auf Anfrage	
425251*	2500	4	120,00	300	15,00	1060 / 1080	3210	12035	15943	auf Anfrage	

* nur auf Bestellung

Technische Änderungen vorbehalten

NEU

Lamellenschrägklärer als Rechteckbehälter

Der Lamellenklärer basiert auf dem Prinzip der Sedimentation: Durch die sehr kompakte Bauweise des Lamellenschrägklärers können kleinere Bauwerke umgesetzt werden. Der geringere Wartungsaufwand wegen der einfachen Technik erhöht die Wirtschaftlichkeit.

Die modulare Bauweise ermöglicht es mit diesem Konzept alle denkbaren Durchflüsse abzubilden.

Durch den integrierten Bypass kann man sich in den meisten Fällen ein zweites Bauwerk sparen.

Je nach Bedarf und Schmutzzufuhr ist der Schlamm von einem Fachbetrieb zu entsorgen.

bestehend aus:

- Rechteckbehälter mit Wandstärke 200 mm
- entsprechendes Lamellenpaket fertig eingebaut
- Butylkautschukband 30 x 30 mm und PVC Distanzplatten 70 x 70 x 10 mm
- Abdeckplatte mit Aussparung 800 mm
- Abdeckung KL. B 125 KN, ohne Belüftung
- Auflagering (AR-V) DN 625 x 60 mm
- eingebauter Zu- und Ablauf (PVC, KG 2000, PP-SN 10 - 16)
- Ablauf mit Gelenkstück und Zulaufgarnitur
- Gewindeanker RD 36 bzw. RD 52

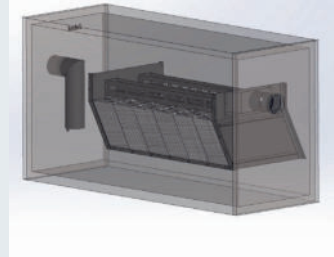

Bemessungsgrundlagen und Hinweise nach der DWA-M-153

Art. Nr.	lichte Weite cm	Oberflächen- beschickung m / h	Zu- und Ablauf bis DN	Volumen- strom gesamt l / s	Zu- und Ablauftiefe mm	Tiefe ges. mm	schwerstes Teil kg	Gesamt- gewicht kg	Preis € ohne MwSt	Preis € inkl. MwSt
240201*	400 x 200	18	400	165	960 / 980	3110	21570	27794	auf Anfrage	
240202*	400 x 200	18	400	220	960 / 980	3110	21570	27794	auf Anfrage	
240251*	400 x 250	18	400	275	1070 / 1090	3170	24030	33414	auf Anfrage	
240252*	400 x 250	18	400	330	1070 / 1090	3170	24160	33544	auf Anfrage	
656726*	527 x 285	18	500	412	1170 / 1190	3120	28130	40064	auf Anfrage	
240203*	400 x 200	10	400	96	960 / 980	3110	21570	27794	auf Anfrage	
240204*	400 x 200	10	400	124	960 / 980	3110	21620	27844	auf Anfrage	
240253*	400 x 250	10	400	155	1070 / 1090	3170	24030	33414	auf Anfrage	
240254*	400 x 250	10	400	186	1070 / 1090	3170	24160	33544	auf Anfrage	
656727*	527 x 285	10	500	217	1170 / 1190	3120	28130	40064	auf Anfrage	

Bemessungsgrundlagen und Hinweise nach der DWA-A-102

Art. Nr.	lichte Weite cm	Oberflächen- beschickung m / h	Bemessungs- zufluss Q _{max} l / s	Zu- und Ablauf DN	Behandlungs- durchfluss gesamt l / s	Zu- und Ablauftiefe mm	Tiefe ges. mm	schwerstes Teil kg	Gesamt- gewicht kg	Preis € ohne MwSt	Preis € inkl. MwSt
240205*	400 x 200	4	220,00	400	36,00	960 / 980	3110	21570	27794	auf Anfrage	
240206*	400 x 200	4	300,00	400	48,00	960 / 980	3110	22620	28844	auf Anfrage	
240255*	400 x 250	4	360,00	400	60,00	1070 / 1090	3170	24030	33414	auf Anfrage	
240256*	400 x 250	4	450,00	400	75,00	1070 / 1090	3170	24160	33544	auf Anfrage	
656728*	527 x 285	4	540,00	500	90,00	1170 / 1190	3120	28130	40064	auf Anfrage	

* nur auf Bestellung

Technische Änderungen vorbehalten

Regenwasseranlage mit Filtersäule

Für Niederschlagswasser von Dachflächen von 3500 m² bis 6900 m² und einer Durchflussmenge von 94,5 bis 187,0 l/sek.

Abhängig von den angeschlossenen Flächen und der Durchflussmenge kommen unterschiedliche Spaltsiebfilter aus Edelstahl zum Einsatz.



Regenwasseranlage mit Filtersäule

nach EN 1917, DIN 4034-1 / Typ 2

bestehend aus:

- monolithisch gefertigtem Betonbehälter mit 150 mm Wandstärke, schalungserhärtet
- Kombi-Gleitringdichtung SDVseal
- Abdeckplatte KL. D mit mittigem Einstieg DN 625
- fertig montierte Zu- und Ablaufgarnitur
- fertig montierter Filterturm aus PE mit Spaltsiebfilter in Edelstahl, Filter 0,6 mm MW
- Auflagering (AR-V) DN 625 x 60 mm
- Abdeckung Kl. D 400 kN

Einstufung nach DIN 1989-2 Typ A

Art. Nr.	Dachfläche m ²	Durchflussmenge Liter/sec.	lichte Weite mm	Zu- Ablauf DN	Schlamm- volumen m ³	Einlauf- tiefe mm	Ablauf- tiefe mm	schwerstes Einzelteil kg	Gesamt- gewicht kg	Preis € ohne MwSt	Preis € inkl. MwSt
42030*	3500	94,5	2000	300	2,34	1060	1160	8640	11300	auf Anfrage	
42040*	4200	114	2000	300	2,34	1060	1160	8640	11300	auf Anfrage	
42575*	5800	156	2500	400	3,75	1190	1290	11180	15980	auf Anfrage	
42510*	6900	187	2500	400	3,75	1190	1290	11180	15980	auf Anfrage	



Regenwasseranlage mit Filtersäule

nach DIN 4034-2

bestehend aus:

- monolithisch gefertigtem Betonbehälter mit 100 mm Wandstärke, schalungserhärtet
- Abdeckplatte KL. D mit mittigem Einstieg DN 625
- fertig montierte Zu- und Ablaufgarnitur
- fertig montierter Filterturm aus PE mit Spaltsiebfilter in Edelstahl, Filter 0,6 mm MW
- Auflagering (AR) DN 625 x 60 mm
- Abdeckung Kl. D 400 kN

Einstufung nach DIN 1989-2 Typ A

Art. Nr.	Dachfläche m ²	Durchflussmenge Liter/sec.	lichte Weite mm	Zu- Ablauf DN	Schlamm- volumen m ³	Einlauf- tiefe mm	Ablauf- tiefe mm	schwerstes Einzelteil kg	Gesamt- gewicht kg	Preis € ohne MwSt	Preis € inkl. MwSt
40210*	3500	94,5	2000	300	2,34	1020	1120	4770	6690	auf Anfrage	
40240*	4200	114	2000	300	2,34	1020	1120	4770	6690	auf Anfrage	
40252*	4600	125	2500	400	3,75	1130	1230	6700	10440	auf Anfrage	
40265*	5800	156	2500	400	3,75	1130	1230	6700	10440	auf Anfrage	
40277*	6900	187	2500	400	3,75	1130	1230	6700	10440	auf Anfrage	

* nur auf Bestellung

Technische Änderungen vorbehalten